

ARCHITEKTURA NOWOŻYTNA

Renesans

w tym manieryzm i nurty rodzime

Barok w tym rokoko

Klasycyzm

RENESANS

Renesans = odrodzenie

- **Ide**i, zainteresowania człowiekiem – humanizm
- Starożytnych (klasycznych) **idei i zasad kompozycji**: harmonii, doskonałości form i konkretnych rozwiązań: złoty podział, ...
- **Form** starożytnych (rzymskich): porządki, ich proporcje, podziały, piętrzenie, arkady ...

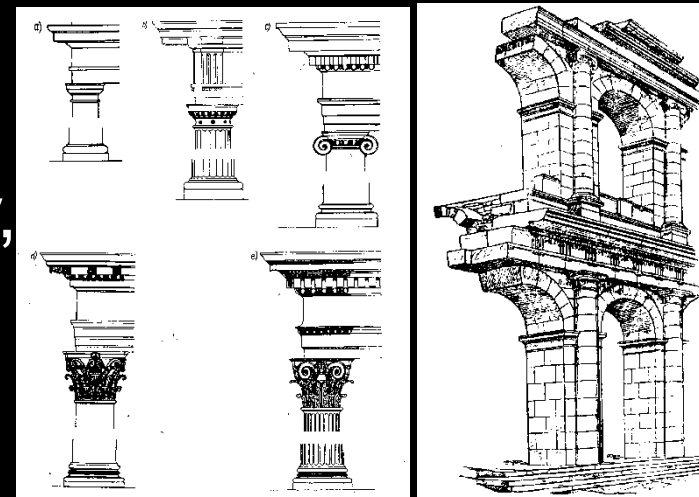
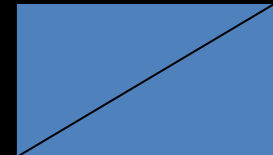
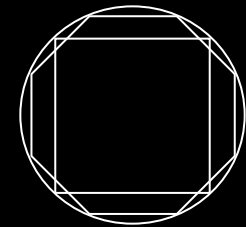

Renesans

We Włoszech:

- *Quattrocento* - XV w. (od 1420)
- *Cinquecento* - XVI w. (do 1580)

W Toskanii narodziny i doskonałość

W Polsce:

- Umownie od **1500 r.**

Franciszek Florentczyk: obramienie nagrobka Jana Olbrachta 1502-5,
kamieniarka nowego pałacu króla Aleksandra na Wawelu 1502-7

Dalsze rozbudowy Wawelu – Benedykt, Bartłomiej Berecci

Droga renesansu do Polski

- Elżbieta Rakuszanka – matka
- Jan Olbracht 1492-1501*
- Aleksander 1501-1506*
- Zygmunt I 1506-1548*
wychowywany na dworze brata
w pałacu po Macieju Korwinie
sprowadził z Budy do Krakowa
Franciszka Florentczyka (1502)
Ślub z Boną Sforzą w 1518 r.
- Maciej Korwin
król Węgier 1458-90
i Czech 1469-79
studiował we Włoszech,
wprowadził renesans na Węgrzech
- Władysław
król Czech 1471-1516
i Węgier 1490-1516

* Daty zasiadania na tronie

Krużganki – renesansowe przybranie



Źródło: architektura.website.pl/styl/ren.html

Krużganek zamku w Żywcu



Źródło: www.man.pl/~lowell/zywiec.php



Kaplica Zygmuntowska – pełny renesans

Bartłomiej Berecci

Jedna z najpiękniejszych
realizacji włoskich
wczesnorenesansowych
ideałów

D. Watkin

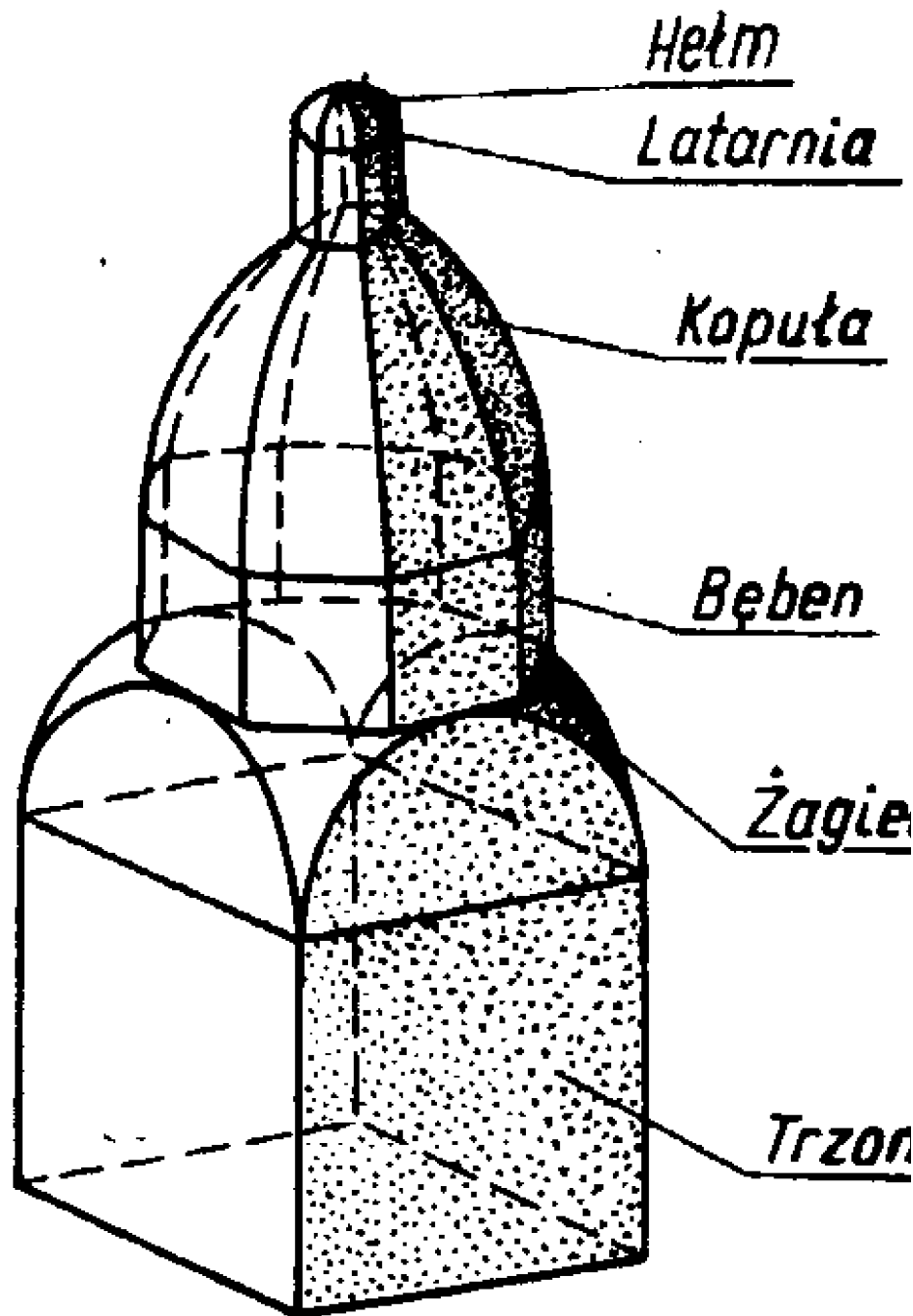

Schemat układu
kopyły
renesansowej
na żagielkach

Źródło:
E. Charytonow
Zarys historii architektury, 1963 r.

Drogi docierania renesansu do Polski i rozprzestrzeniania się

- Bezpośrednia – przybycie włoskich architektów, murarzy i kamieniarzy:
 - Z Toskanii
 - Z północnych prowincji Włoch, włoskich kantonów Szwajcarii, zwł. Como (Komaskowie)
- Pośrednia – przybycie mistrzów z krajów graniczących z Włochami
Do Gdańska – z Niemiec i Niderlandów (manieryzm)
- Wzorniki dla rzemieślników, naśladownictwo

Powolność upowszechniania się || gotyk

Zamek w Słupsku



Dwór obronny w Szymbarku n. Ropą



Attyka renesansowa – ratusz w Sandomierzu



Attyka – geneza

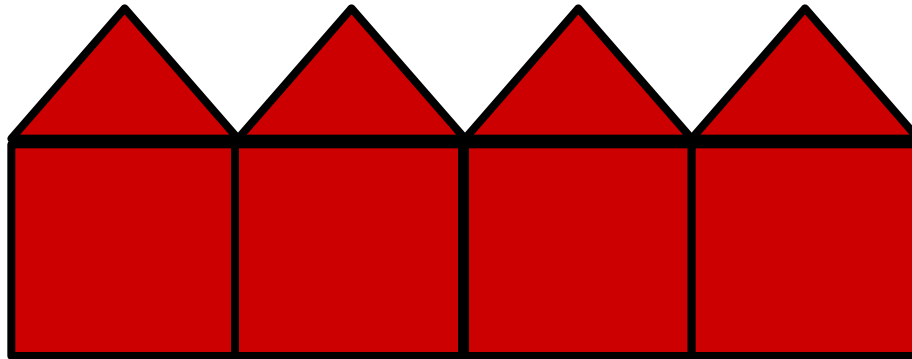

Attyka – geneza

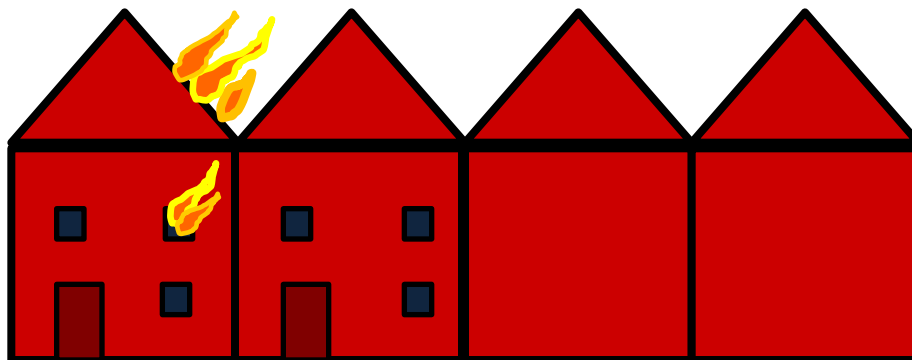

Attyka – geneza

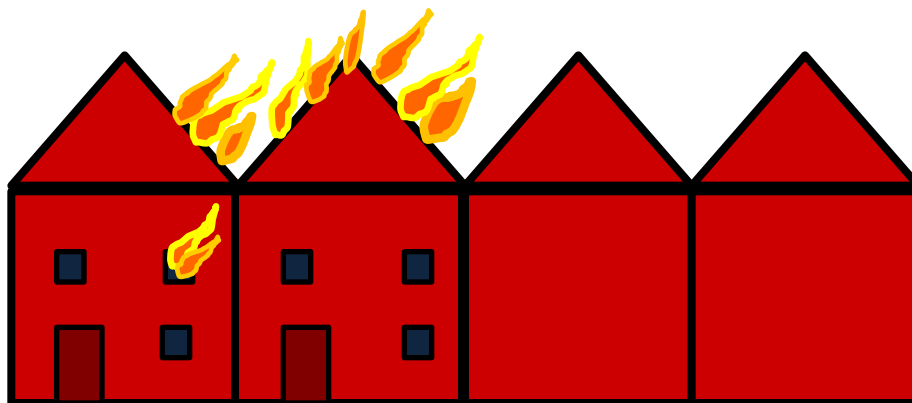

Attyka – geneza

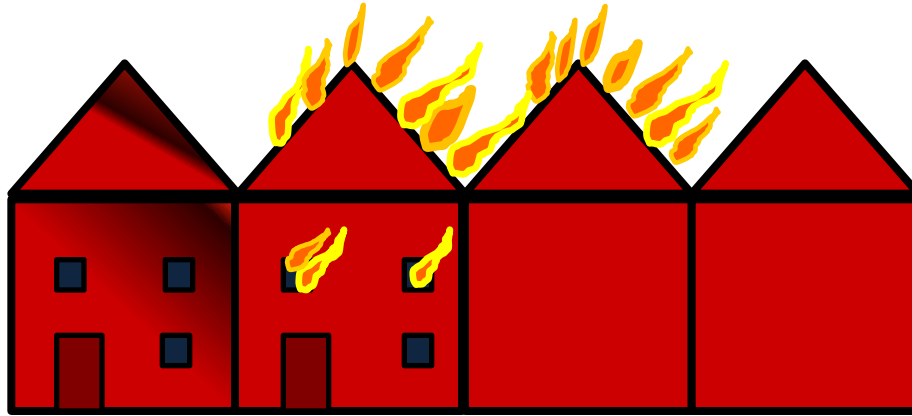

Przepisy przeciwpożarowe: mur ogniowy

Dach pograżony

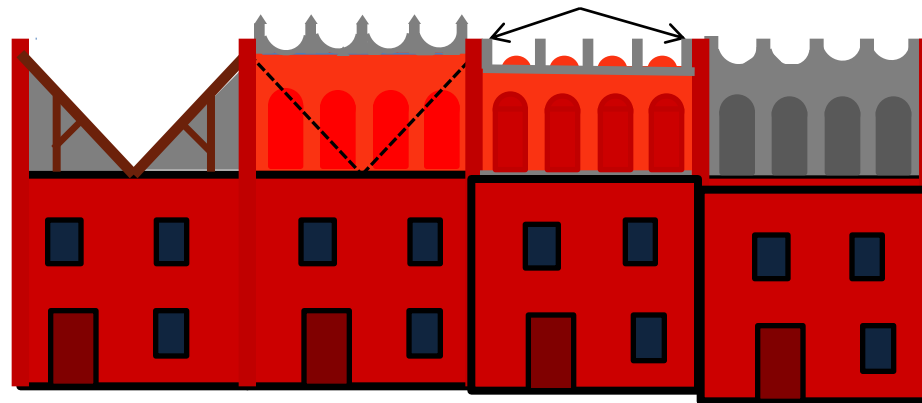

Attyka – zastosowanie

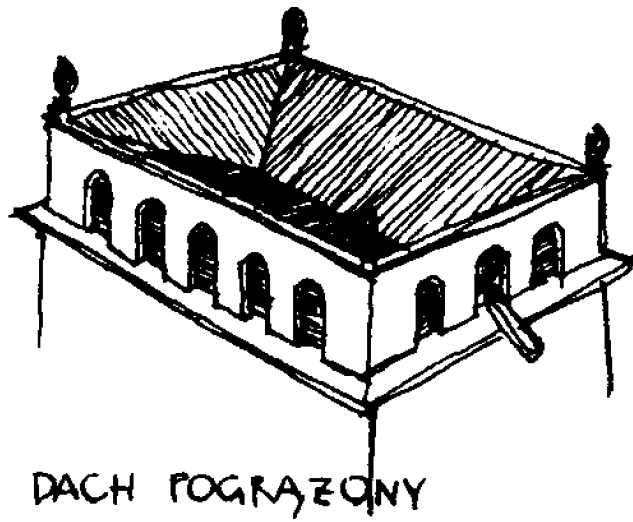

DACH POGRAZONY

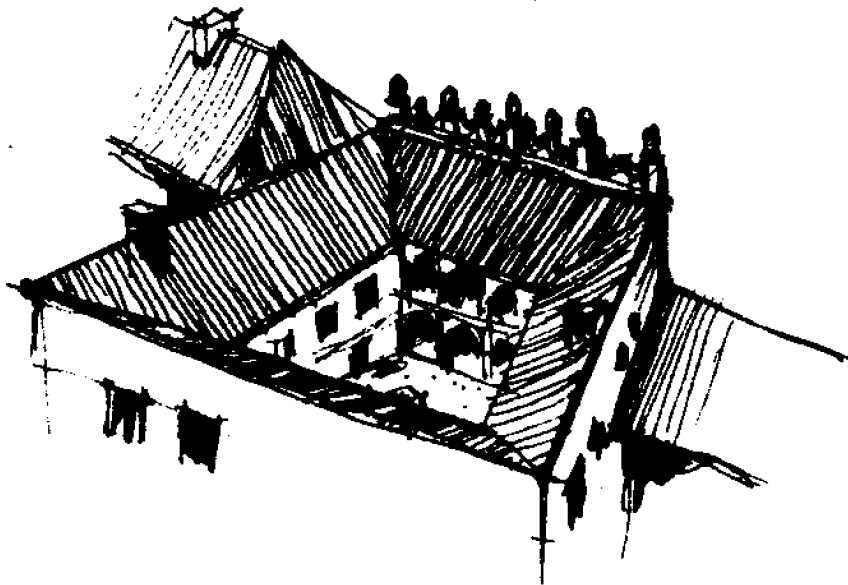

DACH OPADA CZTEREMA POŁACIAMI
KU ŚRODKOWI

Źródło: P. Trzeciak, 1000 tajemnic architektury

Attyka – dwór we Frydmanie przed przebudową



Attyka renesansowa – ratusz w Tarnowie







Boniowanie

Boniowanie i rustyka

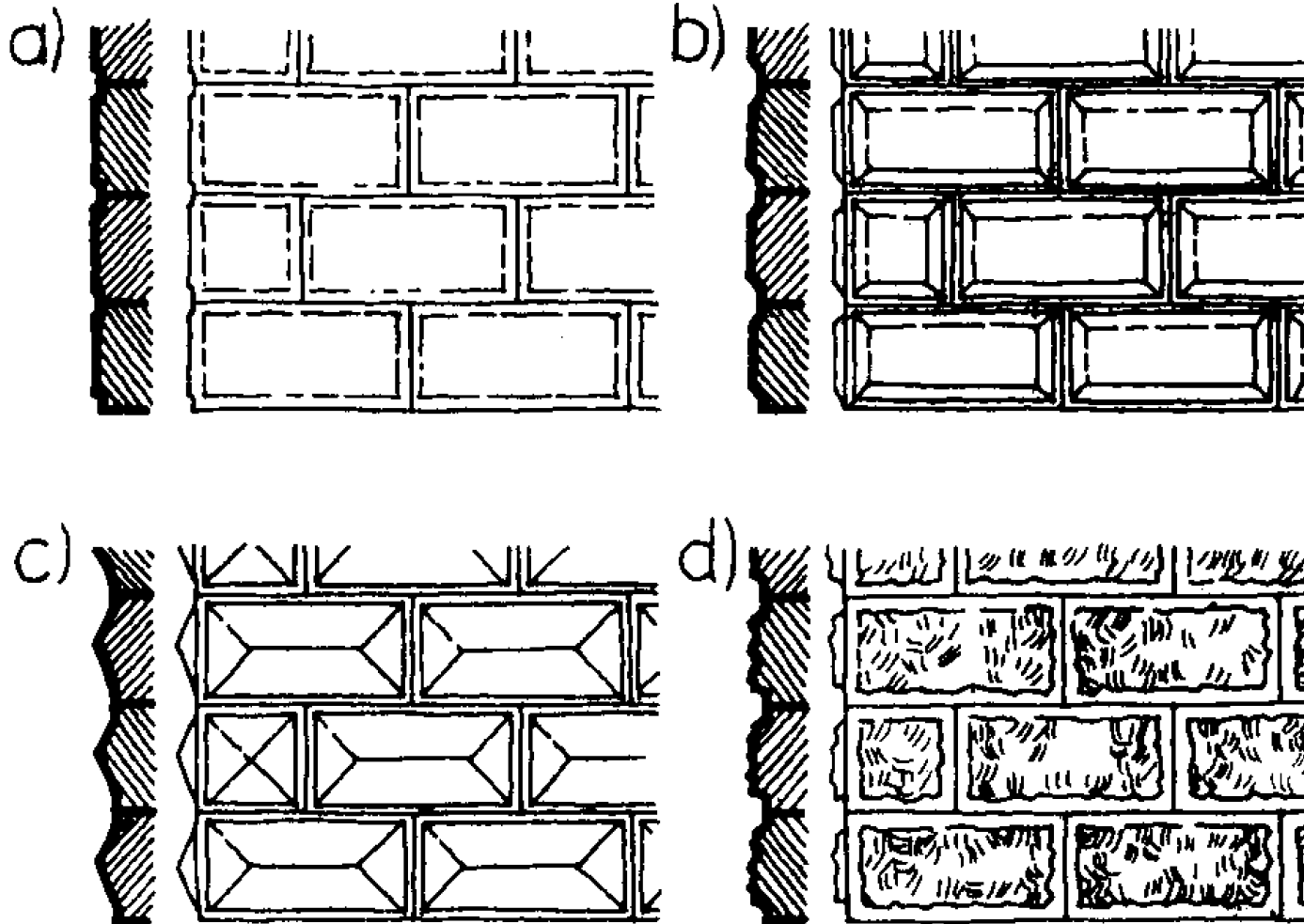

a) gładkie, b) fazowane, c) w diamenty, d) na dziko (rustyka)

Boniowanie

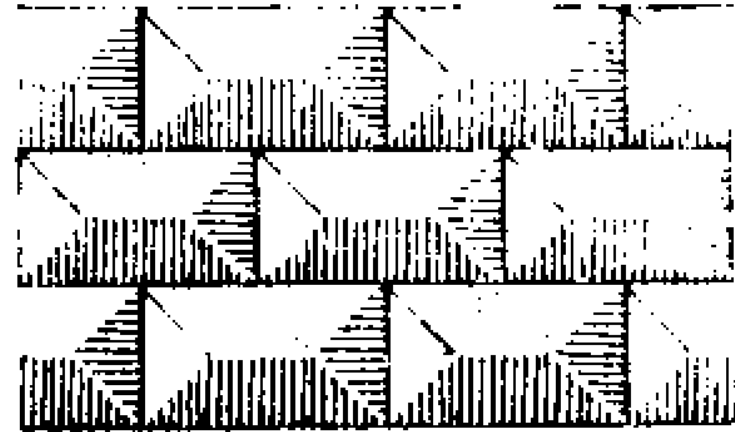
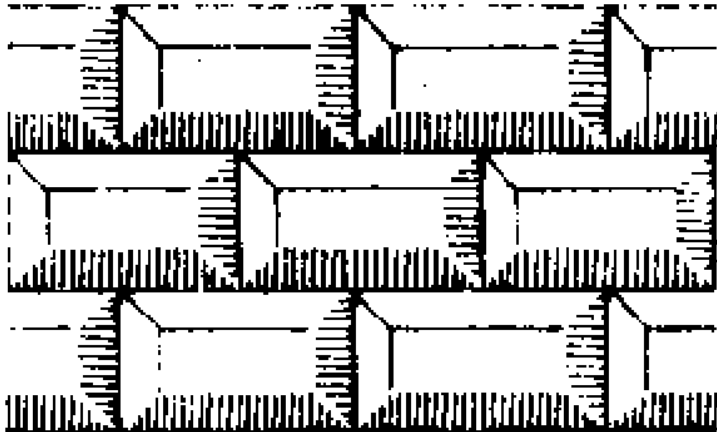

Boniowanie i rustyka

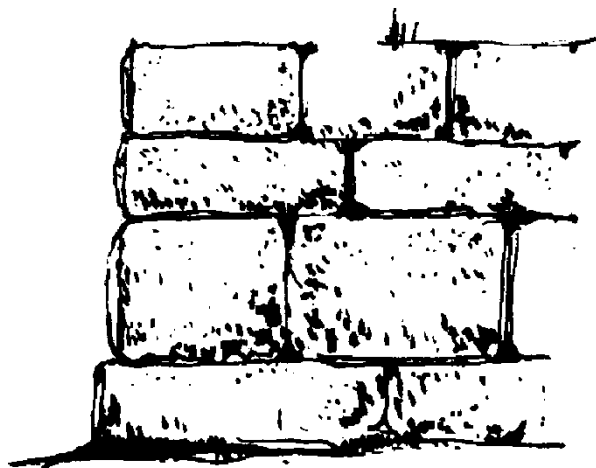
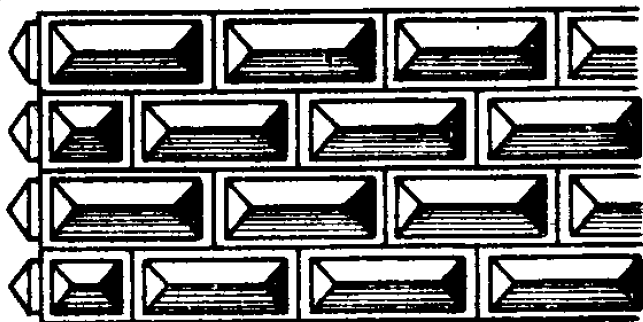

RUSTYKA PAŁACÓW WŁOSKICH

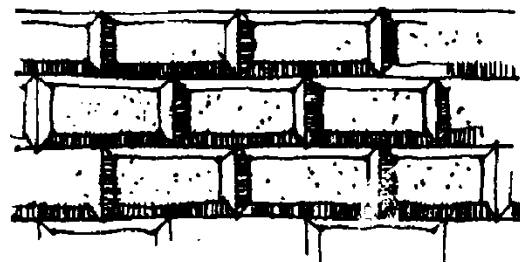

RENEZANSOWA KAPLICA W STASZOWIE

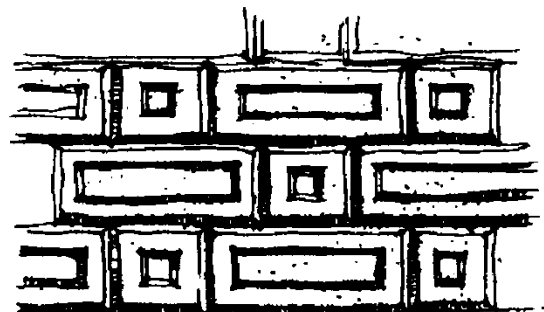

DOM ARIAŃSKI W PIŃCZOWIE

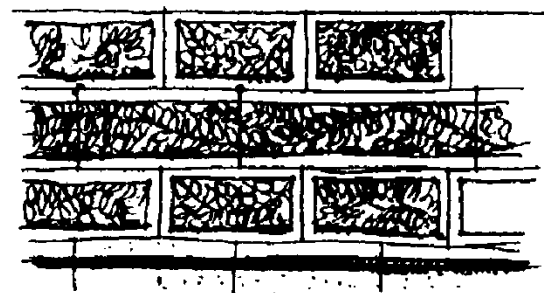

DRAMA WYZYNNA W GDAŃSKU

PRZYKŁADY BONIOWANIA ŚCIAN
RÓŻNYCH BUDOWLI W POLSCE

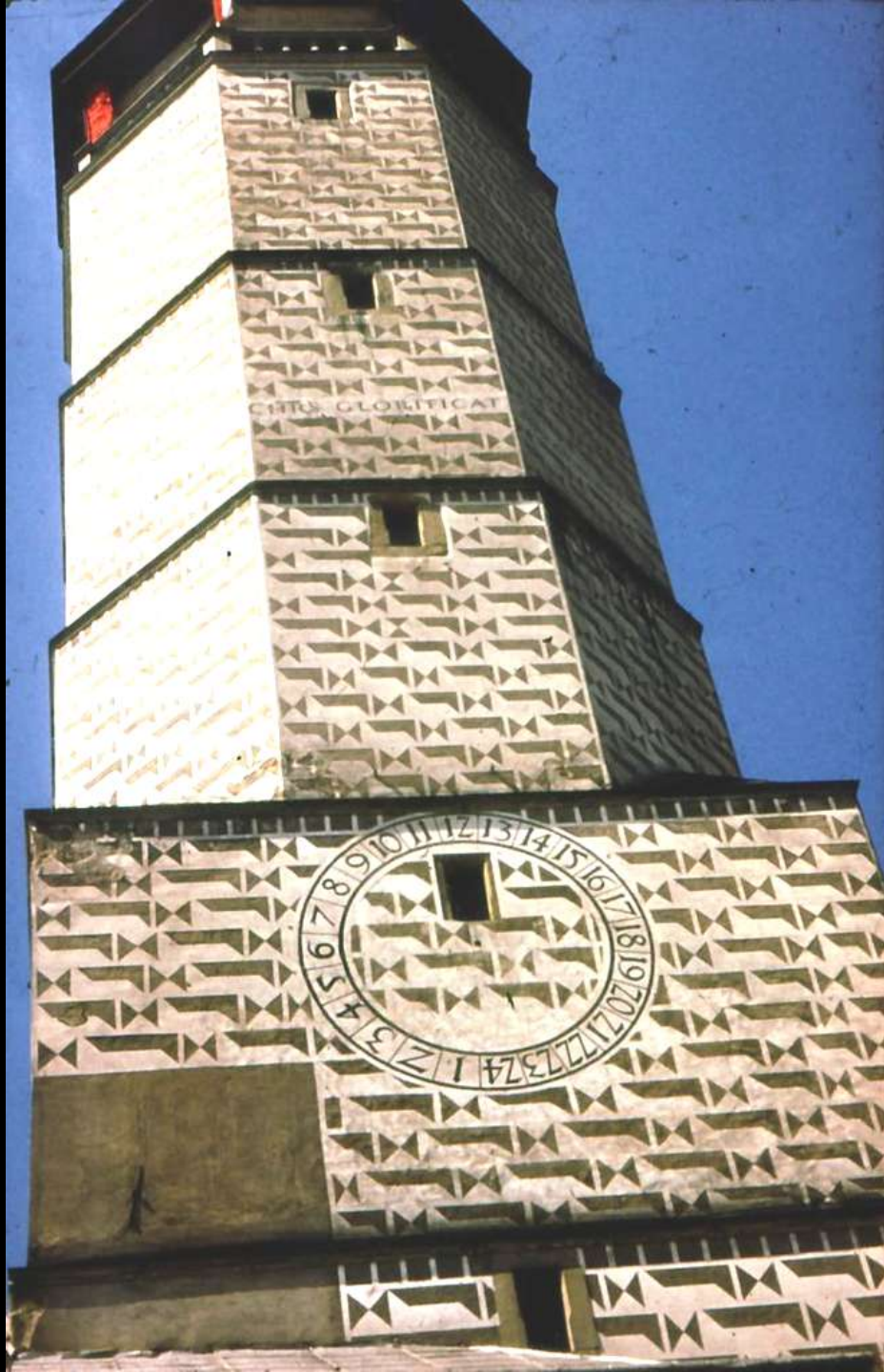

Sgraffito

Wieża
ratuszowa
w Bieczu

Sklepienie kolebkowe - Pułtusk



Sklepienie kolebkowe z lunetami

b)

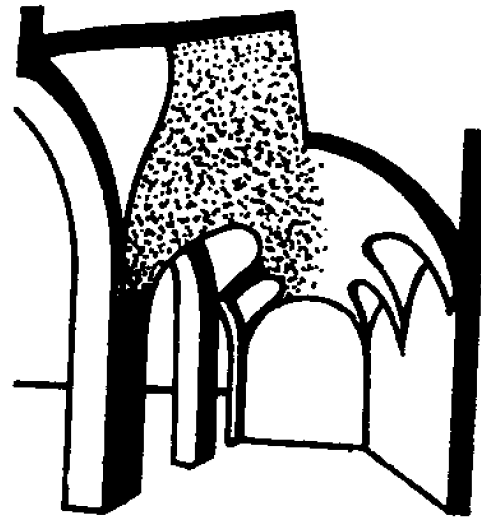
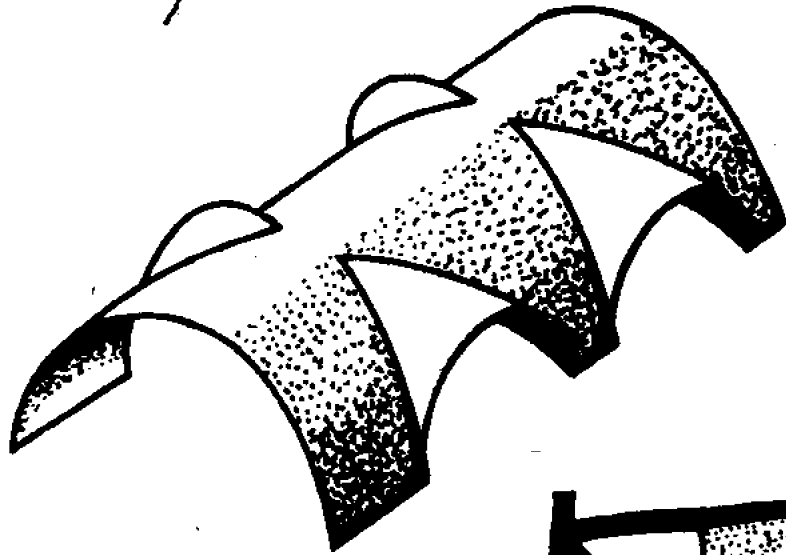

Źródła:
E. Charytonow
Zarys historii architektury, 1963 r.,
P. Trzeciak, 1000 tajemnic architektury

Sklepienie kolebkowe z lunetami - Zamość



Sklepienia

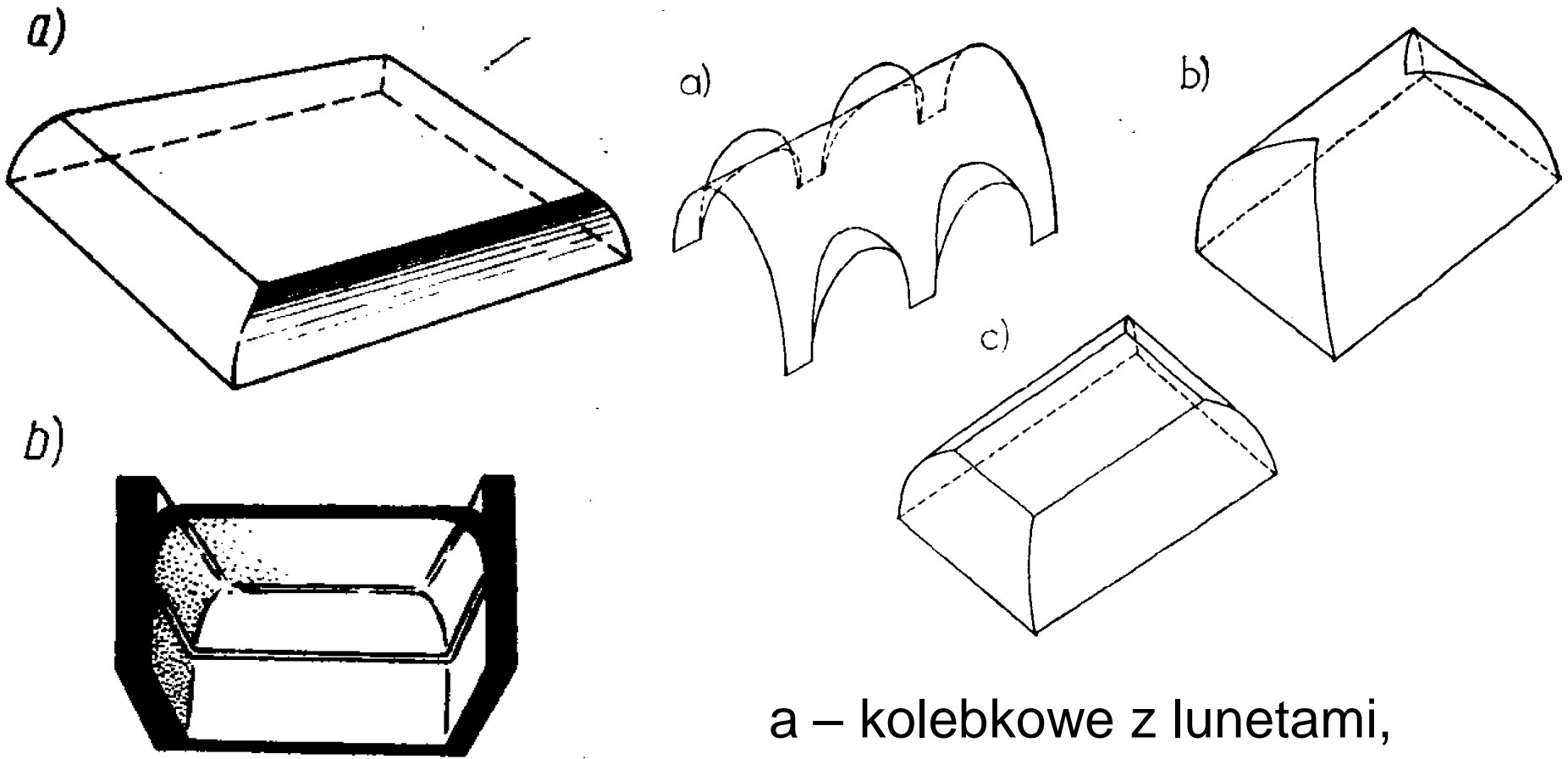

a,b – zwierciadlane

a – kolebkowe z lunetami,
b – nieckowe, c – zwierciadlane

Źródła: E. Charytonow, *Zarys historii architektury*, 1963 r.

M. Buchner, A. Buchner, J. Laube *Zarys projektowania i historii architektury*,



Portal renesansowy

Archiwołta wsparta
na węgarach,
belkowanie -
na kolumnach.

W przyłuczach rozety

Zamość





Okna: renesansowe, barokowe (opaska z uszakami)



Okno
barokowe
z przerwanym
naczółkiem

Pałac biskupi
w Kielcach

Wielki porządek (maniera granda) – pilastry przez 2 kondygnacje



Manieryzm

- Pierwotnie: kierunek dekoracyjny we Włoszech, głównie w meblarstwie
- Nazwę przeniesiono na kierunek (kierunki artystyczne) występujące w wielu krajach w II poł. **XVI** i I poł. **XVII** w.

Porównanie postaw artysty i głównych cech

Renesans („klasyczny”)	Manieryzm
Humanizm - sztuka uzależniana przez humanistów od natury	Zanik zainteresowania realnym światem - postawa świadomie niepoznawcza Przewyższanie natury, naginanie jej form do abstrakcyjnej doskonałości Intelektualizm, wyrafinowanie estetyczne, dążenie do „sztuki dla sztuki”
Racjonalizm układów	Abstrakcyjne schematy formalne
Celowość	Wirtuozerstwo
Logiczna struktura	Akonstruktywizm

Renesans („klasyczny”)	Manieryzm
Harmonia, łagodne kontrasty, spokój, statyka, szlachetna prostota wyrazu	Sprzeczności, niepokój, dynamizm, niezwykłość rozwiązań
Umiar dekoracji, zrównoważenie jej z podziałami architektonicznymi	Surowość i powściągliwość albo niesłychane bogactwo i rozpasanie, dekoracyjność
Ścisłe nawiązywanie do wzorów antycznych	Swobodne, niekiedy dowolne operowanie formami klasycznymi
	Wybujała, abstrakcyjna, fantastyczna ornamentyka

Opracowano na podstawie: A. Miłobędzki, Zarys dziejów architektury w Polsce, 1978 r., W. Szolginia, Ilustrowana encyklopedia dla wszystkich. Architektura i budownictwo, 1982 r.

Relacje pojęć *renesans* i *manieryzm* wg różnych naukowców

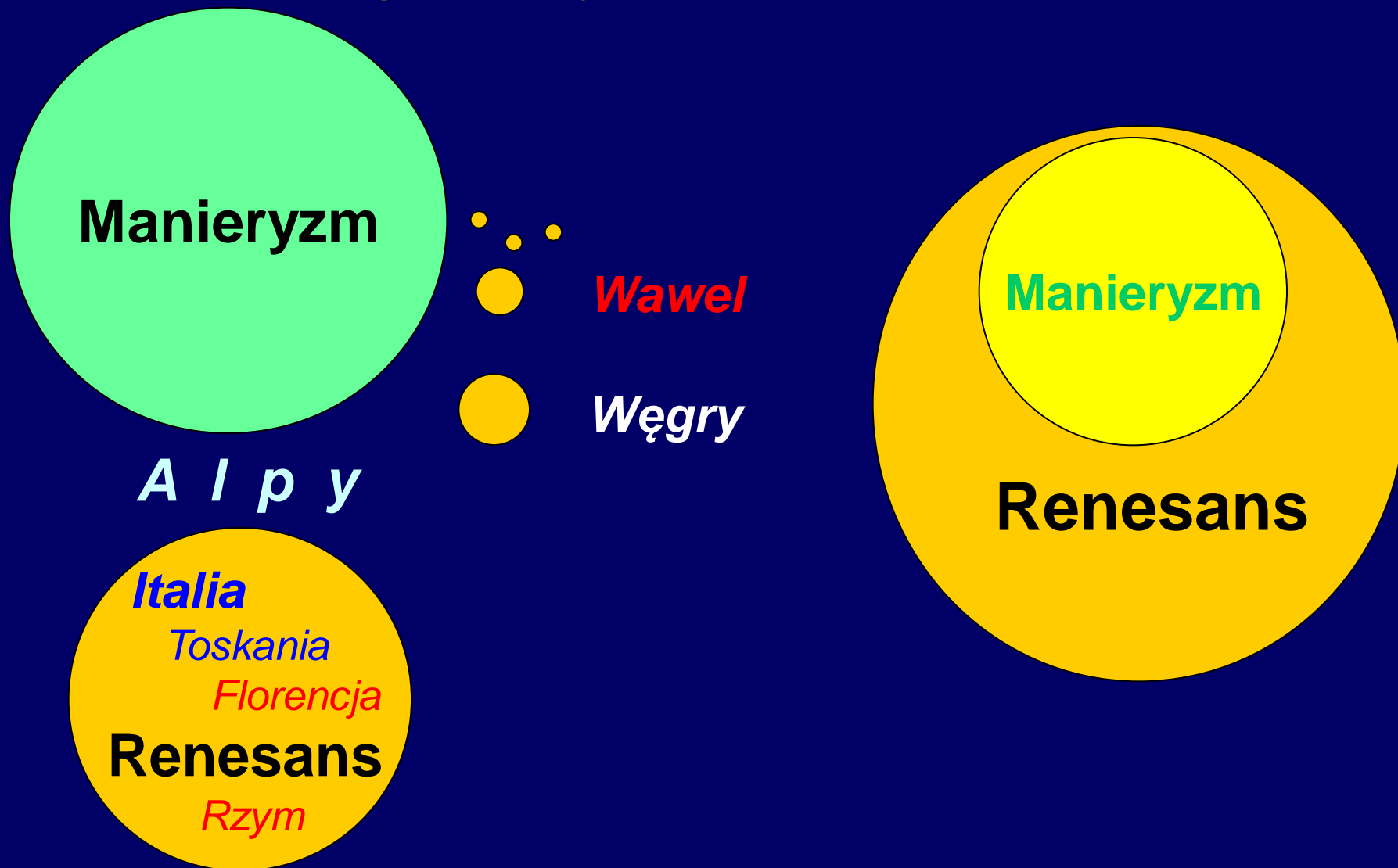

Nurty manieryzmu w Polsce

- **Małopolski** (Santi Gucci, ekstrawagancje)
- **Zamojsko-lwowski**
- **Manieryzm niderlandzki**

Lwów: Czarna kamienica



Kaplica Boimów



Zamość



Szczyt manierystyczny – synagoga w Lesku



Szczyt manierystyczny, attyka - zamek w Przemyślu



Zamek w Krasiczynie – wieża, Baszty: Boska i Papieska



Wspaniały przykład manieryzmu – zamek w Krasiczynie



Manierystyczny portal o Baszta Boska ze sgraffitem



Manierystyczny portal - zamek w Krasiczynie







Renesans (manieryzm) niderlandzki



Renesans (mangieryzm) niderlandzki



- Kontrast czerwonej ściany i elementów kamiennych
- Elewacja bezporządkowa - brak podziałów pilastrami
- Tu:
 - każda kondygnacja samodzielną kompozycją
 - dublowanie akcentów



Renesans (manieryzm) niderlandzki - kamienica gdańska

- Kontrast czerwonej ściany (z cegły licówki, holenderki) i elementów kamiennych
- Elewacja **bezporządowa** - brak pilastrów (poza portalem) ↙
- Portal – samodzielną kompozycją, niezależną od ściany

Kamienice gdańskie – typ porządkowy (renesans „włoski”)



- Podziały poziome (belkowania) i pionowe – pilastry (często piętrowie porządków)
- Portal wkomponowany w ww podziały
- Belkowanie kondygnacji niższej cokołem kondygnacji wyższej
↳ szerokie fryzy

Kamienice gdańskie – typ porządkowy (renesans „włoski”)





Kamienice gdańskie renesans „włoski”

szerekie fryzy
tu: z płaskorzeźbionymi
personifikacjami

z prawej:
piętrzenie porządków
na pilastrach ornament

ul. Długa 37-39



Kamienica gdańska renesans (manieryzm) niderlandzki

Portal

- jedyne miejsce z pilastrami lub kolumnami
- samodzielna kompozycja, niezależna od ściany



Kamienica gdańska renesans (mannerizm) niderlandzki

- Podziały poziome, oddzielony szczyt
- W szczycie: esownice, zwoje, ornament okuciowy
- Cegła holenderka
- Kamienne wstawki
- Wnęki okienne z łukami koszowymi



Kamienica gdańska renesans (mannerizm) niderlandzki

- Przyczółek z akcentem rzeźbiarskim
- W szczycie: **esownice, zwoje, kamienne opaski** (dzielące w pionie i poziomie i jako obramowania okien), ... – **powiązane – ornament okuciowy**

Ornament okuciowy - geneza



http://www.kowalstwo-artystyczne.com.pl/images/wyroby/gadzety/duze/gadzet_11.jpg

<http://t2.gstatic.com/images?q=tbn:ANd9GcT-WEZiRQtgvlX8By8OBzVklkp6Nw1MhyRlss0ddjU0n31HKRiGmGJFKMM>

Ornamenty

okuciowy

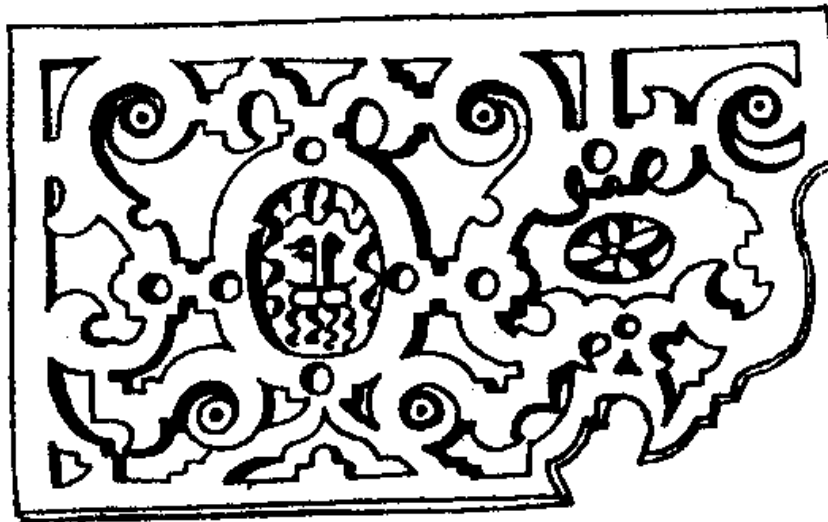

zwijany, zawijany,
kartuszowy (rollwerk)

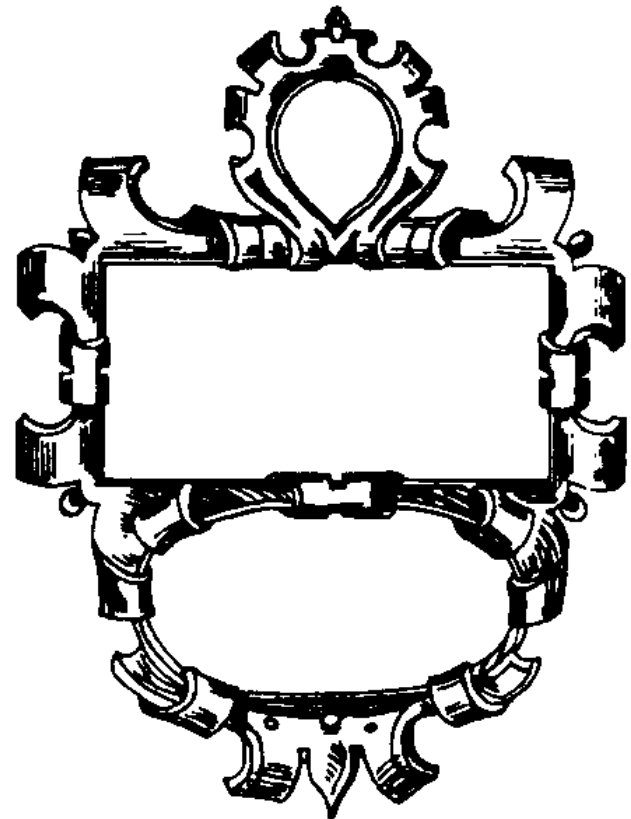

Źródła:

K. Zwolińska, Z. Malicki:

Mały słownik terminów plastycznych, 1974



**Manieryzm
niderlandzki
we Lwowie**
Ornament okuciowy
w szczycie kościoła
św. Andrzeja
(pobernardyńskim)

Renesans: „włoski”



niderlandzki







Renesans: „włoski”

Fasada

„dwuwarstwowa”:

renesans włoski

i niderlandzki

kaboszony

rauty

Nurt rodzimy – Kazimierz Dolny





Portal
renesansowy

Gdańsk



Portal renesansowy

Arkadowy
Pilastry toskańskie
na cokółach
z maskami lwów

Na gzymsie kosze
z kwiatami

Gdańsk
ul. Chlebnicka 24

Portal renesansowy



Na pilastrach
panoplia
Gdańsk
ul. Długa
Kamienica
Ferberów



Portal renesansowy

Pilastry zbrojone

Gdańsk
ul. Mariacka



Portal
w formach
manierystycznych

Arkadowy, pilastry
z kanelowaniem,
stylizowanym kwiatem
akantu i kostkami,
zakończone wolutą
z gryfami

We fryzie rogi obfitości

Gdańsk
ul. Ogarna 99



Portal renesansowy (manierystyczny)

Pilastry z licznymi
przewiązkami,
z motywami
okuciowymi,
kaboszonami
i rautami

Gdańsk
ul. Mariacka 44



Portal renesansowy (manierystyczny)

Pilastry
z **głowicami bufiastymi**
i przewiązką

Archiwolta
z **medalionem**
w kluczu

Gdańsk
ul. Mariacka 48



Portal renesansowy (manierystyczny)

Pilastry z głowicami
bucfiastymi / konsolowymi
i przewiązkami z rautami
Podwójne belkowanie

U góry rzeźby Marsa i Wenus

Gdańsk ul. Długa 30



Portal

Łuk koszowy

Pilastry z głowicami

konsolowymi i przewiązkami

Po bokach belkowania **motywy**

małżowinowe



Gdańsk

ul. Chlebnicka 28



Portal

Pilastry
z motywem kartuszy
z kaboszonami
i szyszkami.

W przyłuczach
wolutowe **konsole**
z główkami kobiecymi.

**Gzyms wsparty na
maskaronach**

Gdańsk
ul. Chlebnicka 27

Fortyfikacje nowożytne: wały i basteje

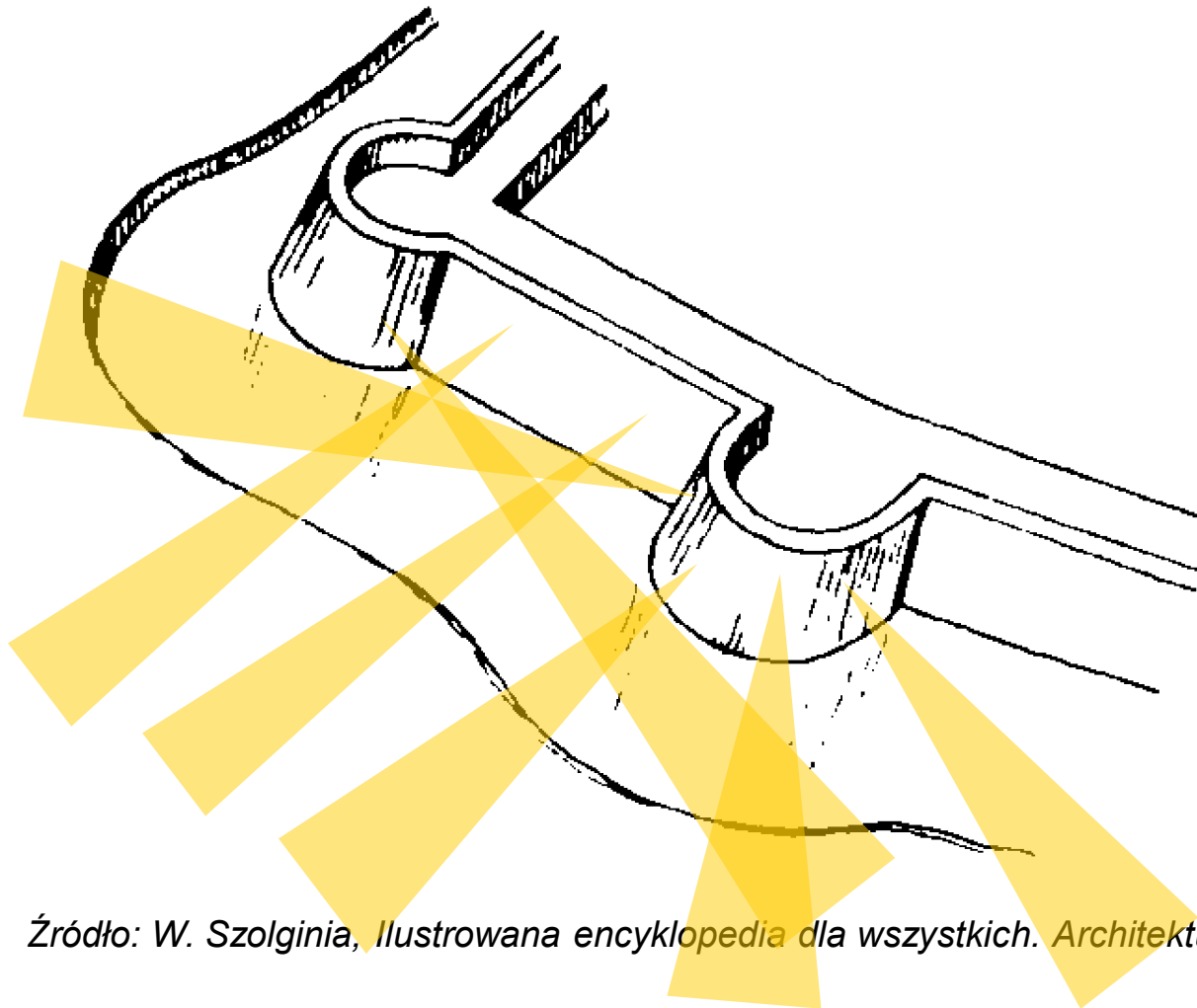

Źródło: W. Szolginia, *Ilustrowana encyklopedia dla wszystkich. Architektura i budownictwo*, 1982 r

Fortyfikacje nowożytne: wały i bastiony

Zaleta: likwidacja „martwych pól:,,,

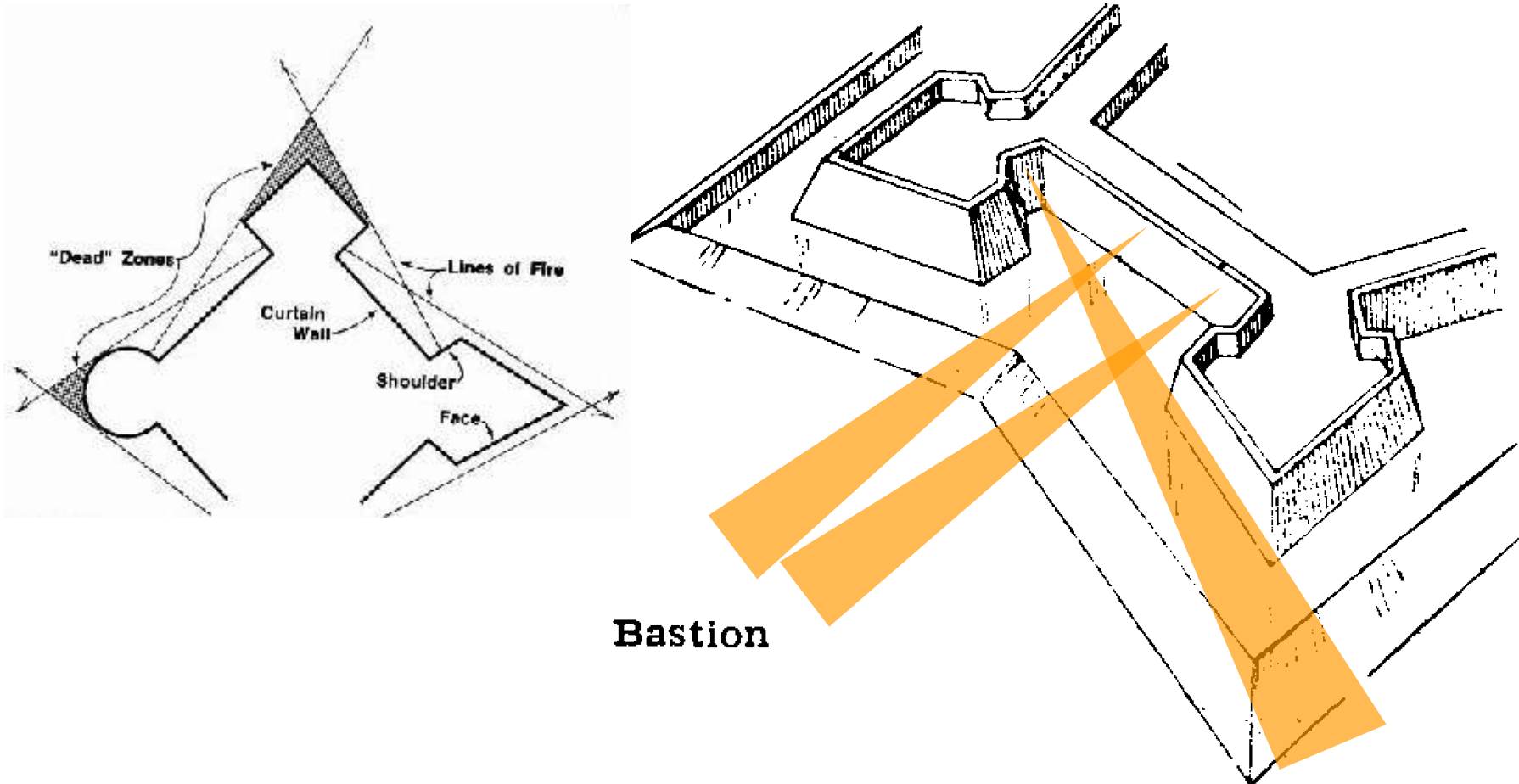

Źródła: http://www.obromley.co.uk/web/concept/image_files/bastion.jpg

W. Szolginia, Ilustrowana encyklopedia dla wszystkich. Architektura i budownictwo, 1982 r

Zamość – miasto wg planu renesansowego z fortyfikacjami bastionowymi

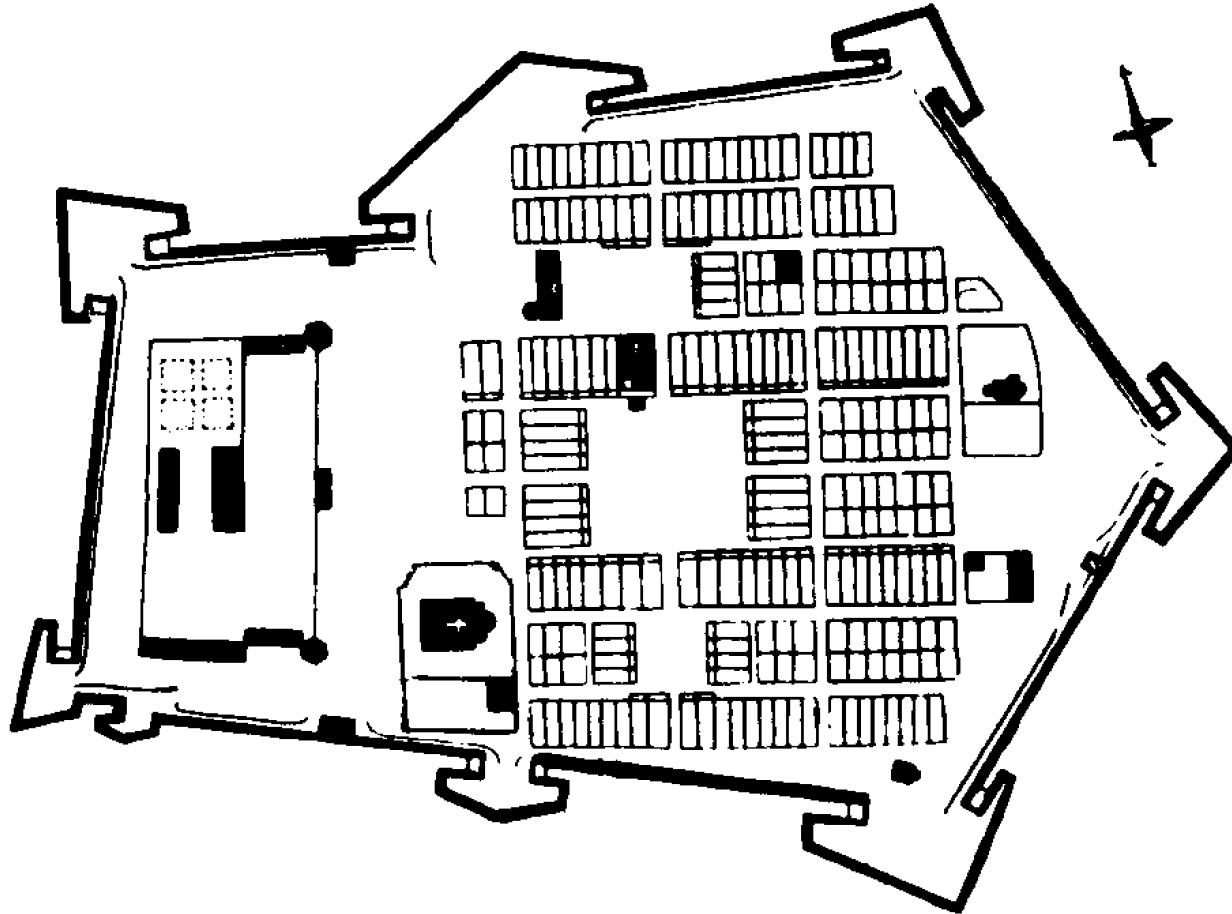

Źródło: A. Miłobędzki, Zarys dziejów architektury w Polsce, 1978 r.

Gdańsk - fortyfikacje bastionowe

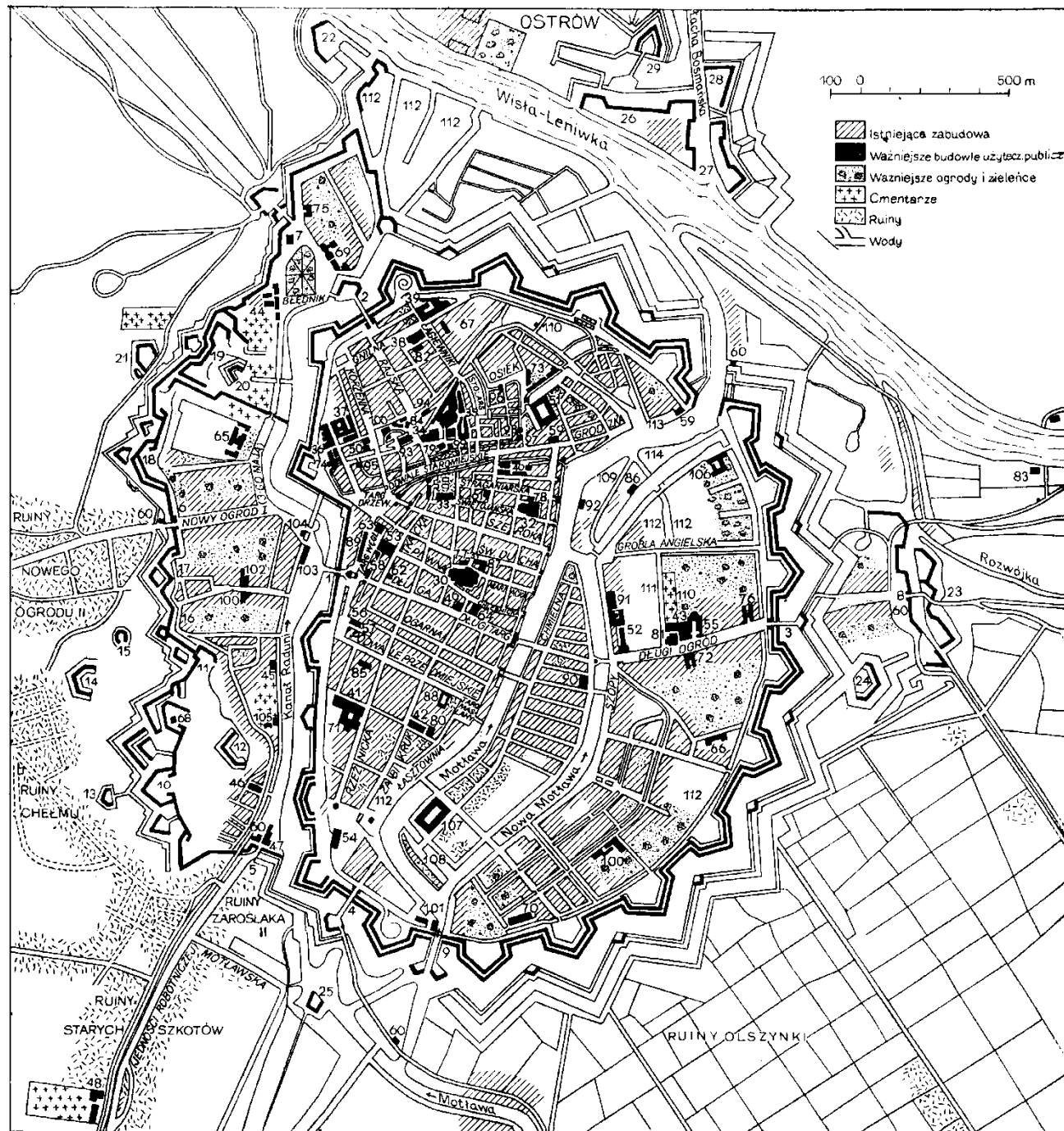

Źródło:

J. Kowalski, R. Massalski,
J. Stankiewicz: *Rozwój urbanistyczny
i architektoniczny Gdańska.*
W: *Gdańsk, jego dzieje i kultura,*
1969



Renesansowy
szczyt
- równomierna
kratka

Kościół
dominikanów
w Lublinie